

SCHEEP

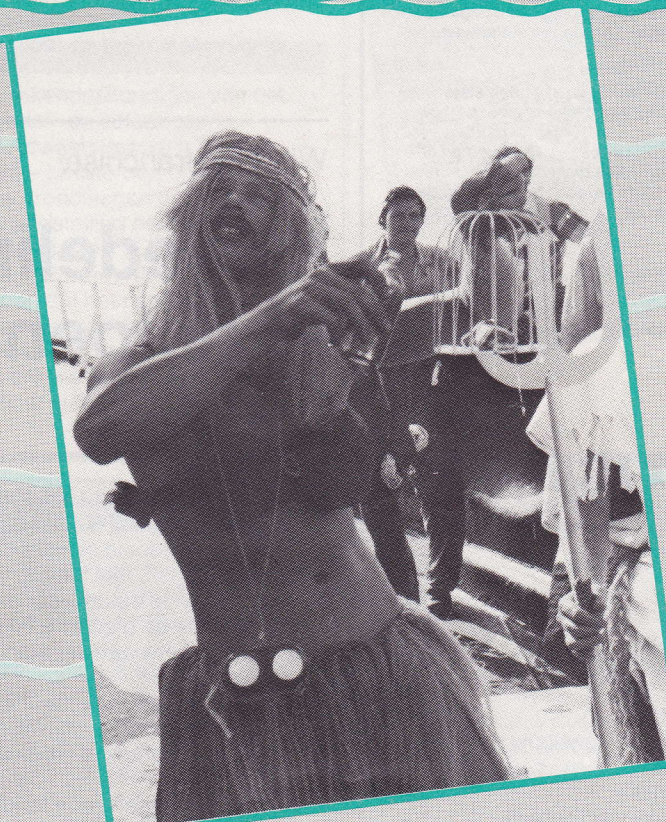

21 jaargang
nummer 12
augustus 1982

ENTIKA



SCHIP EN KA

Maandblad voor het vloot- en walpersoneel van Shell Tankers B.V.

Postbus 874
3000 AW Rotterdam
Tel.: 010-696911

Indien het toestelnummer van degene met wie u wilt spreken bekend is, kan men rechtstreeks de verbinding tot stand brengen door aansluitend na 69 dat nummer te draaien.

Medische Dienst 696131

Maatschappelijk Werk 696105
Kamer 5.06

Ondernemingsraad 696146
Kamer 5.08

Sociaal Medisch Steunfonds 696689

Eenentwintigste jaargang, nummer 12
augustus 1982

Redactie
R. Kleijn, W. N. Wouters
010-696127

'Schip en Ka' wordt gratis toegezonden aan het huisadres van alle personeelsleden en gepensioneerden van Shell Tankers B.V. Buitenstaanders kunnen te allen tijde een jaarabonnement nemen door overschrijving van f 17,50 op girorekening 10349 t.n.v. Shell Tankers B.V. Rotterdam, of door overmaking van dit bedrag op bankrekening No. 42.17.83.249 bij de Amrobank, Coolsingel 119, Rotterdam, onder vermelding 'Abonnement Schip en Ka'.

Hoewel Shell-maatschappijen een eigen identiteit hebben, worden zij in deze publikatie soms gemakshalve met de collectieve benaming 'Shell' of 'Groep' aangeduid in passages die betrekking hebben op maatschappijen der Koninklijke Shell Groep of wanneer vermelding van de naam van de maatschappij(en) gevoeglijk achterwege kan blijven.

Tenzij anders vermeld, zijn alle geplaatste illustraties Shell-foto's of tekeningen.

Voor het geheel of gedeeltelijk overnemen of bewerken van artikelen dient men de toestemming van de redactie te vragen. In de meeste gevallen zal die graag gegeven worden.

Vormgeving
Tijl Periodiekenservice b.v. Den Haag

Druk
Tijl Grafisch bedrijf b.v. Zwolle

IN DIT NUMMER

Doop 'Cardissa'	2
Shell Pensioenfondsen verder versterkt	3
Niet de boot missen	8
Nieuws van de nieuwbouw	10
Schoonschip	12
Vlootpersonalia	14
Viering van een oud gebruik	16



Doop 'Cardissa'

Voor degenen die het haast vergeten mochten zijn: U kunt zich nog aanmelden voor de doop en tewaterlating van de 'Cardissa' op zaterdag 28 augustus a.s. Bij de verloting van de ons door de werf ter beschikking gestelde uitnodigingskaarten zullen aanzienlijk meer verlofgangers die zich hebben aangemeld, worden getrokken dan walemployés. De reden daarvan is in ons vorige nummer reeds uiteengezet. Wilt u meedoen bij de verloting, die uiteraard onder toezicht van enkele leden van de ondernemingsraad gebeurt, dan dient u dit wel schriftelijk en vòòr 16 augustus a.s. op te geven bij de sectie DFP/4. Bent u winnaar van een uitnodiging, dan hebt u de kaart (die voor twee personen geldt, geen kinderen) dezelfde week nog in huis.

Wijziging franchise

Mededeling Pensioenfondsen

In verband met de van 1 juli 1982 af gewijzigde AOW/AWW-uitkeringen is de franchise als bedoeld in artikel 1 van reglement II en III, met ingang van bovengenoemde datum voor de fondsleden die de dienst na 30 juni 1982 met recht op pensioen verlaten, vastgesteld op:
f 23.469 voor gehuwde mannelijke fondsleden
f 11.734 voor gehuwde vrouwelijke fondsleden
f 16.348 voor ongehuwde fondsleden

VLOOTCIRCULAIRES

Nr.	Datum	Onderwerp
1876	17.6.82	Passages kanalen (PCOR)
1877	18.6.82	Stagiairs (PCOR)
1878	21.6.82	Sampling project (PCOR)
1879	21.6.82	Inert-gasinstallatie (PCOR)
1880	21.6.82	Boekwerkje energie-verspillers (PCOR)
1881	22.6.82	Alg. Commissie tot voorkomen van arbeidsongevallen zeevarenden
1882	24.6.82	Vakatures (PCOR)
1883	24.6.82	Vaste brandblus schuiminstallatie (PCOR)
1884	29.6.82	Verbeteren zeekaarten (PCOR)
1885	1.7.82	Koersen (PCOR)
1886	1.7.82	Uniforme barprijzen (PCOR)
1887	1.7.82	Verkoop Meta (PCOR)
1888	7.7.82	Nieuws van Shell Tankers (PCOR)

Shell Pensioenfonds verder versterkt

Mede door de hoge rente en de meevallende inflatie werd ook in 1981 de positie van de Stichting Shell Pensioenfonds verder versterkt. Uit het zojuist gepubliceerde jaarverslag over 1981 – op aanvraag bij DFP/4 verkrijgbaar – blijkt een verdere groei van het aantal personeelsleden, dat in ons pensioenfonds een ouderdomspensioen opbouwt en bescherming geniet tegen inkomensverlies bij overlijden in de vorm van een weduwen- en wezenpensioen.

Ook het aantal van degenen die een pensioenuitkering ontvangen, bleef stijgen. Het vermogen, dat aanwezig is voor de veiligstelling van de toekomstige uitkeringen, nam fors toe tot f 5.771 (+ 568) miljoen. Over dit vermogen werd een wederom hoger rendement geboekt van 8,13% (vorig jaar 7,72%). Bij de aanzienlijke nieuwe beleggingen lag het accent op vastrentende waarden.

Het aantal fondsleden in dienst van de aangesloten maatschappijen nam per saldo in 1981 toe met 591 leden, waardoor het totaal op 17.169 (1980 16.578) kwam, waarvan 16.055 mannelijke en 1.114 vrouwelijke. Van de nieuwe leden zijn er 441 (372) afkomstig uit de groep adspirant- en potentiële leden. Deze groep bestaat uit jeugdige werknemers bij de aangesloten maatschappijen, die eerst bij het bereiken van de 25-jarige leeftijd als fondslied kunnen worden toegelaten. Deze groep bestond eind 1981 uit 2470 (1980 2377) werknemers.

Relatief iets groter was de stijging van het aantal gepensioneerden, dat met 424 steeg tot 11.072 (1980 10.648). Hiermede zette de tendens dat de toeneming van het aantal gepensioneerden, waaronder zijn begrepen de gepensioneerde fondsleden, de invaliditeitspensioenen, de weduwenpensioenen en de wezenpensioenen, groter is dan de groei van het totaal van de actieve fondsleden zich voort.

Het aantal uitgestelde pensioenen, waarvan de betaling nog niet is ingegaan, vertoonde per saldo slechts een kleine toeneming met 57 (v.j. 205) tot 4.939. Enerzijds was het vertrek uit het dienstverband (vóór de pensionering) geringer en anderzijds speelde de verruimde mogelijkheid tot beëindiging van het pensioencontract met het Fonds in verband met reserve-overdracht naar pensioenfondsen van derden hierbij een rol.

In 1981 ontving het Fonds uit premiebijdragen van fondsleden en de bij het Fonds aangesloten maatschappijen een bedrag van f 399 miljoen (in 1980 452 miljoen). Daarnaast waren de inkomsten uit beleggingen (na afschrijvingen) fors hoger op f 455 miljoen (vorig jaar 381 miljoen). Maar anderzijds vertonen ook de bedragen die nodig zijn voor de pensioenuitkeringen, de duurtetoelagen en afkoopsommen van jaar tot jaar een stijging. In 1981 stegen deze uitgaven verder tot f 293 miljoen (vorig jaar 236 miljoen). De stijging werd voor bijna de helft (45%) veroorzaakt door duurtetoelagen. De duurtetoelagen konden thans geheel uit eigen middelen worden gefinancierd. Met de groei van het aantal fondsleden en gepensioneerden steeg uiteraard ook het vermogen van het pensioenfonds, dat nodig is om samen met de toekomstige stortingen de uitkeringen en de aanspraken voor de toekomst veilig te stellen.

De externe rekendeskundigen van het pensioenfonds – de actuarissen (Actuarieel Adviesbureau v/h Smit en Bunschoten) – becijferden op basis van voorzichtige grondslagen per ultimo 1981 voor deze veiligstelling een vermogen (premiereserve) van f 5.760 miljoen (vorig jaar 5.192 miljoen). Zij constateerden dat het per eind 1981 in het Fonds aanwezige vermogen van f 5.771 miljoen (vorig jaar f 5.203 miljoen) de premiereserve overtreft, zodat het Fonds financieel in evenwicht is.

Uit de rekening van lasten en baten en het rendementsoverzicht, zo verklaren de actuarissen, blijkt dat het rendement over het vermogen belangrijk hoger is dan de rekenrente van 4% per jaar, zodat te verwachten is dat het financieel evenwicht ook in de toekomst gehandhaafd zal blijven. In de premiereserve is daarvoor bovendien een voorziening aanwezig.

Dezer dagen verschijnt het Jaarverslag 1981 van de Stichting Shell Pensioenfonds (SSPF). Uit dit jaarverslag zijn door de heer P. A. Bloem een aantal hoofdpunten gelicht, die ook de niet-insider inzicht kunnen geven in het reilen en zeilen van het Fonds. De heer Bloem is als regelmatig rubriekschrijver in de Financiële Telegraaf onder het pseudoniem Ed Wisborg en als bestuurslid van de Stichting Telegraaf-Pensioenfonds, een insider wanneer het gaat om objectieve beoordeling van de financiële gegevens.

VERZOEKE VOOR SCHEEPSINFORMATIE TE BELLEN

(010) 130954

(010) 130955

(010) 130956

(010) 130957

(010) 130958

(010) 130959

m.s. Abida
m.s. Acila
m.s. Acmaea
m.s. Acteon
m.s. Cinulia
m.s. Crania

m.s. Dallia
m.s. Daphne
m.s. Diadema
m.s. Felania
m.s. Felipes

m.s. Ficus
m.s. Flammulina
m.s. Fossarina
m.s. Fossarus
m.s. Fulgur
m.s. Fusus

s.s. Kylix
s.s. Laconica
s.s. Latia
s.s. Latirus
s.s. Lepton
s.s. Macoma

s.s. Marinula
s.s. Meta
m.s. Niso
s.s. Ondina
s.s. Onoba

s.s. Sepia
m.s. Tagelus
s.s. Vitrea
s.s. Zafra
s.s. Zaria

Mutaties in het bestuur

Sedert de publikatie van het verslag over het jaar 1980 hebben verschillende mutaties plaatsgevonden, zowel in de samenstelling van de Raad van Bestuur als in het College van Gedelegeerden.

Wegens het bereiken van de pensioengerechtigde leeftijd traden de heren drs. O. C. Fischer en ir. E. G. G. Werner per 1 juli 1981 af als lid A, tevens Voorzitter, respectievelijk waarnemend Voorzitter van de Raad van Bestuur. In de hierdoor ontstane vacatures werd voorzien door de benoeming in de respectievelijke functies per dezelfde datum van ir. L. C. van Wachem en ir. J. H. Choufoer. Eveneens wegens pensionering is ir. J. A. P. Montijn per 1 december 1981 als lid van de Raad van Bestuur afgetreden. In de hierdoor ontstane vacature werd voorzien door de benoeming per dezelfde datum van drs. A. C. Helfrich.

Duurtetoeslag

Over de periode augustus 1980/augustus 1981 werd op grond van de stijging van de kosten van levensonderhoud per 1 december 1981 op de pensioenuitkeringen een duurtetoeslag van 6,3% toegekend. Bij een verdere loonmatiging krachtens overheidsvoorschrift zal, zo heeft het bestuur besloten, hiermede bij de vaststelling van een eventuele volgende duurtetoeslag rekening worden gehouden.

Overdracht pensioenrechten tussen pensioenfondsen

Per 1 juli 1981 is een voorlopige regeling van kracht geworden waarbij de overdracht van pensioenrechten tussen pensioenfondsen mogelijk is geworden. In het kader van de voorlopige regeling kunnen reserves worden overgedragen van en naar andere pensioenfondsen en vergelijkbare instellingen voor zover de daartoe benodigde vrijstellingen van de ministers van sociale zaken en financiën verkregen zijn. De belangstelling hiervoor is groot gebleken, maar de verschillen in pensioensystemen en financieringswijzen veroorzaken in de praktijk vrij veel moeilijke overkoombare obstakels. De verwachting bestaat evenwel, dat de besprekingen om te komen tot een vrijwillig samenwerkingsverband waarbij zich ondernemingen afzonderlijk of bedrijfstakgewijze kunnen aansluiten met succes zullen worden afgesloten.

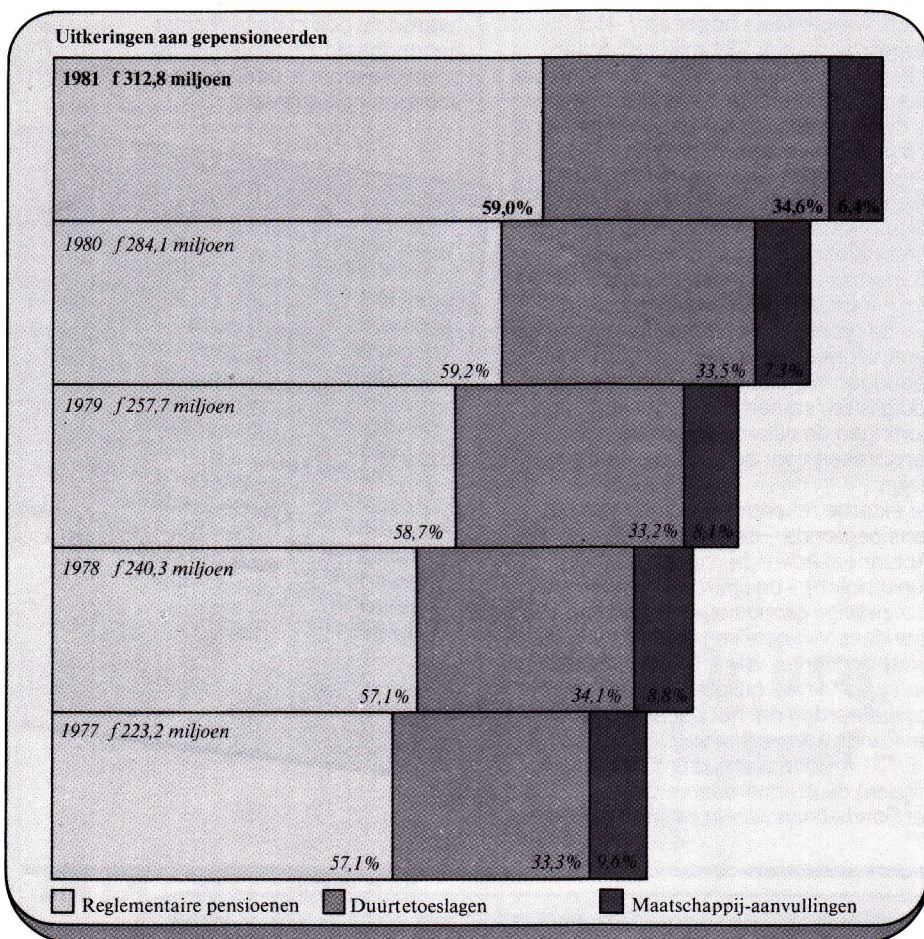

Accent beleggingen vastrentende sfeer

Het beleid dat wordt gevolgd bij de belegging deels herbelegging van de gelden, wordt bepaald door het doel van het fonds, namelijk de pensioenaanspraken zo goed en tevens zo veilig mogelijk te waarborgen. Dit beleid wordt aangepast aan de zich wijzigende omstandigheden. In het verslagjaar werd begonnen met de uitvoering van het in het vorige jaarverslag aangekondigde beleggingsbeleid. De beschikbaar komende middelen werden voor een belangrijk deel belegd in vastrentende waarden. Weliswaar vonden nog omvangrijke investeringen in vaste eigendommen plaats, doch deze hielden voornamelijk verband met in voorgaande jaren aangegane verplichtingen.

Met het oog op de verwachting met betrekking tot de economische ontwikkeling van een aantal landen wordt een grotere nadruk gelegd op beleggingen met een hoog contant rendement. Er zijn op wat langere termijn bezien nog een tweetal ontwikkelingen gaande die dit wenselijk maken. In de eerste plaats ziet het fonds, evenals vele andere pensioenfondsen, zich geconfronteerd met een vergrijzing van het ledenbestand, d.w.z. het aantal gepensioneerden neemt relatief toe ten opzichte van het aantal actieve fondsleden. Voor de financiering van deze gepensioneerdenreserve kan worden gesteld, dat risico's in de kapitaalsfeer zoveel mogelijk vermeden dienen te worden. Ten tweede verwacht het bestuur, uitgaande van een handhaving van het huidige premieniveau, een verdere

Franchise en grensbedragen

De franchise, d.w.z. het deel van het loon dat bij de premiebetaling en de pensioenberekening in aanmerking wordt genomen (gerelateerd aan de AOW-uitkeringen), is per 1 januari 1982 verhoogd tot f 23.194 voor gehuwde mannelijke fondsleden, tot f 11.597 voor gehuwde vrouwelijke fondsleden en tot f 16.153 voor ongehuwde fondsleden. De grensbedragen, die worden gehanteerd bij het berekenen van het pensioen als percentage van het eind-salaris, zijn per 11 februari 1982 opnieuw vastgesteld en wel op f 20.500 en f 28.100.

wijziging in de samenstelling van de inkomsten van het pensioenfonds. Hierdoor neemt het relatieve aandeel van de beleggingsinkomsten in belangrijkheid toe. Ook dit impliceert een geringere risicotolerantie voor de totale beleggingsportefeuille. In het licht van de genoemde ontwikkelingen past naar de mening van het bestuur een groter accent op vastrentende waarden in de komende jaren.

De beleggingen in het buitenland werden in het verslagjaar verder uitgebreid met name in de dollarsfeer. Het deel van de beleggingen waarover valutarisico wordt gelopen, bedroeg eind 1981 24 (v.j. 23)%, waarvan 16 (v.j. 14)% betrekking had op Noord-Amerika en 8 (v.j. 9)% op Europa en Japan. Het gemiddelde rendement op basis van aanschaffingswaarde gaf in 1981 een verdere stijging te zien en kwam uit op 8,13% (1980 7,72%).

Vastrentende waarden

Een groot deel van de nieuw te beleggen middelen werd in Nederland belegd in de sectoren van het Rijk en de lagere overheid. Het beroep van de overheid op de kapitaalmarkt was aanzienlijk en daardoor bereikte de rente in Nederland, evenals in de Verenigde Staten en West-Duitsland, een nieuw hoogtepunt. Het belang in United States Treasury Bonds en Notes werd verder uitgebreid. De gestegen waarde van de dollar vormde een goed tegenwicht tegen de door de rentestijging gedaalde beurswaarde van de portefeuille. De nieuwe beleggingen in leningen en obligaties beliepen f 769 (722) miljoen. Aan aflossingen en uit verkoop werd een bedrag van f 434 (v.j. 278) miljoen terugontvangen. De portefeuille vastrentende waarden steeg met f 249 (v.j. 494) miljoen tot f 3.232 (v.j. 2.983) miljoen. Daarmede maken de vastrentende waarden 56,0 (v.j. 57,3)% uit van het totale vermogen van het fonds, waarbij enige verschuiving naar de dollarsfeer plaatsvond.

Vastgoed

Het in vaste eigendommen belegde vermogen vóór afschrijvingen is in het verslagjaar toegenomen tot f 2452 (v.j. 2107) miljoen. Ten opzichte van eind 1980 betekent dit een toename van f 345 miljoen. Deze toename kwam voornamelijk tot stand door investeringen in Nederland en de Verenigde Staten. Het netto-rendement over het jaar 1981 bedroeg 6,05 (v.j. 6,23)%, na aftrek van oorspronkelijke stichtingskosten. In Nederland werden de woningbouwprojecten Raamsdonksveer, Brielle en Ruysdaelstate te Kralingen 1981 opgeleverd. Nieuwe projecten in Dordrecht en Breda werden in de loop van 1981 gestart. In de kantorensector zijn in Nederland in 1981 gereedgekomen de kantoorcomplexen Diemen (Amsterdam), Leidsenhage (Leidschendam) en Rijsvoort (Rijswijk). In aanbouw is nog het kantoorgebouw Patentlaan (Rijswijk). Voor het Sijthoff-City-Project (Den Haag) is een nieuw bouwplan ontworpen. De investeringen in Nederland bedroegen per saldo f 148 miljoen en die in de

Verenigde Staten f 172 miljoen. Evenals bij de vastrentende waarden vond ook hier een verschuiving naar de dollarsfeer plaats. Van het vastgoedbelang ligt eind 1981 circa 54 (v.j. 52)% in de Nederlandse sfeer, ca. 28 (v.j. 25)% in de Verenigde Staten; 12 (v.j. 11)% in België, terwijl in Frankrijk 6% en in Duitsland 3%, ongewijzigd bleven.

Aandelen

De aandelenportefeuille maakte in het verslagjaar een versnelde groei door, middels netto-aankopen in deze sector tot een bedrag van f 82 (v.j. 36) miljoen. Eind 1981 had de aandelen-portefeuille een balanswaarde van f 659 (+ 102) miljoen en een beurswaarde van f 726 (+ 113) miljoen. Het rendement steeg van 5,90% in 1980 tot 7,02% in 1981. De belangen in de Verenigde Staten en Nederland ondergingen een verdere uitbreiding. In Japan werd op het verhoogde koersniveau winst genomen op een deel van de beleggingen. De waardeverandering van de aandelenportefeuille bleef in 1981 duidelijk achter bij die van het gunstige jaar 1980. Toch was het waardeverloop

van de aandelenportefeuille in 1981 voor het vierde achtereenvolgende jaar positief. Het koersverloop van met name de dollar en de yen droegen in belangrijke mate bij tot dit resultaat. Het relatieve belang in Nederland daalde

	in miljoenen gulden
Vastrentende waarde:	
Leningen op schuldbekentenis	2.429 (+156)
Obligaties	
(incl. preferente aandelen)	608 (+ 94)
Hypotheke	195 (- 1)
	3.232 (+249)
Vaste eigendommen	
(na afschrijving)	2.278 (+308)
Aandelen	
(incl. converteerbare obl.)	659 (+102)
Speciale Beleggingen	40 (+ 7)
Kortlopende beleggingen	38 (+ 13)
Vershil tussen	
overige activa/passiva	-476 (-111)
TOTAAL VERMOGEN	5.771 (+568)

Samenstelling vermogen (in miljoenen gulden)

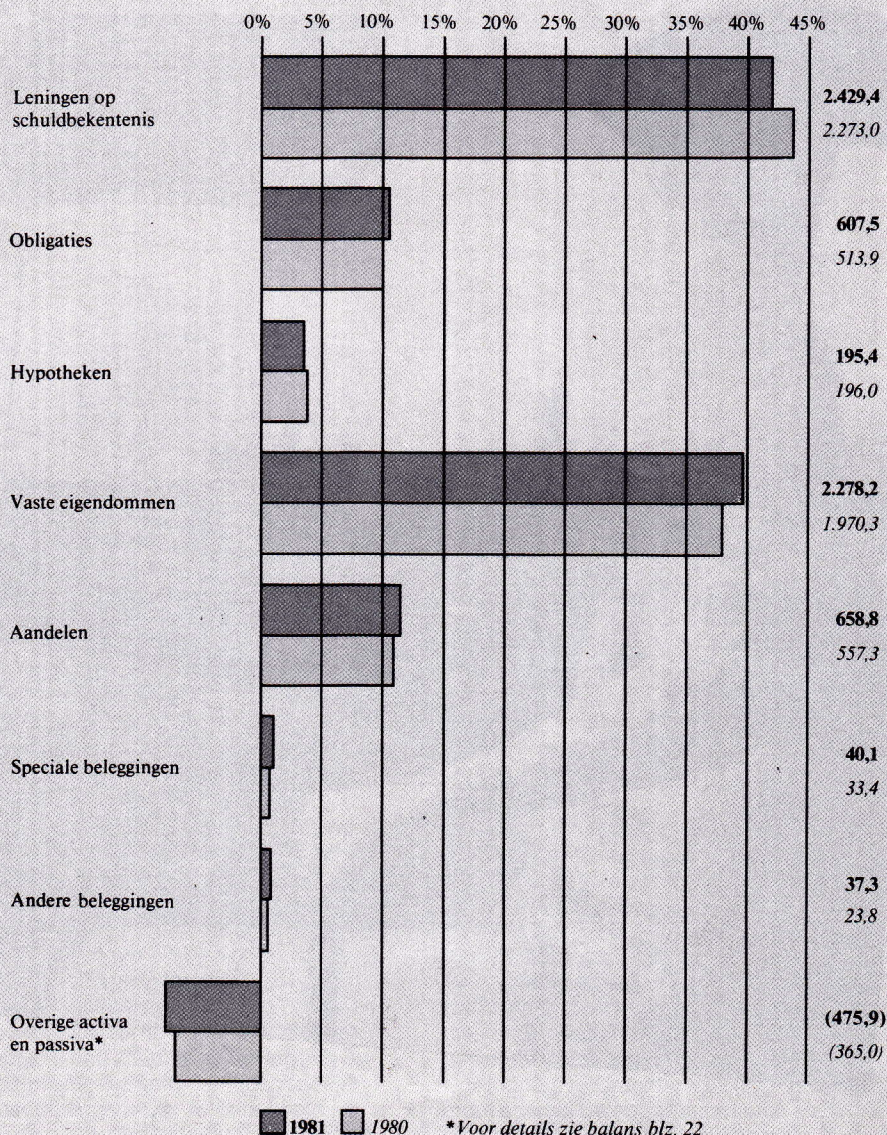

Belangrijkste gegevens over tien jaar

	1981	1980	1976	1972
Fondsleden in actieve dienst en adspirant leden	19.639	18.955	16.949	17.174
Gepensioneerden	11.072	10.648	9.254	7.685
Uitgestelde pensioenen waarvan de betaling nog niet is ingegaan	4.939	4.882	4.102	3.561

In miljoenen guldens

Bijdragen van leden en maatschappijen	399	452	335	173
Inkomsten uit beleggingen	455	381	208	110
Uitgekeerde pensioenen inclusief duurtoeslagen	293	263	179	88
Premiereserve	5.760	5.192	3.270	2.102
Gemiddeld rendement over het vermogen	8.13%	7.72%	6.73%	5.44%

verder tot 38 (v.j. 41,7)% terwijl anderzijds dat van de Verenigde Staten steeg tot 49,1 (43,5)%. Japan daalde tot 6,2 (v.j. 6,9)%, terwijl Duitsland steeg tot 5,1 (v.j. 4,5)%. Frankrijk werd gehalveerd tot 1,6 (1980 3,4)%.

Rentewinst heeft sociale functie

Naarmate de financiële ruimte om allerlei sociaal wenselijk geachte uitgaven toch te kunnen doen beperkter wordt, blijkt de ijver om waar dan ook gelden hiervoor te vinden groter te worden.

Nu de rente in Nederland zich al geruime tijd op een hoog niveau bevindt, richt de begerige belangstelling zich ook op de zgn. rentewinsten, die kunnen optreden bij de verzekering van werknemerspensioenen, o.a. in de pensioenfondsen. Met die rentewinsten wordt dan meestal bedoeld het positieve verschil tussen het over het belegde pensioenvermogen behaalde rendement en de vaste basisrekenrentevoet. Met deze rekenrentevoet wordt rekening gehouden bij de vaststelling van de verplichtingen van het Fonds. De basisrekenrentevoet is het rendement dat men mag verwachten over een lange reeks van jaren ook onder ongunstige omstandigheden te verkrijgen, zodat de pensioenuitkeringen en de pensioenaanspraken voor de toekomst veilig zijn. Hierbij moet de grootste voorzichtigheid worden betracht, want zou aan de veiligheid van de (toekomstige) pensioenen moeten worden getwijfeld, dan zou niet alleen sociale onrust maar ook sociaal onrecht de samenleving bedreigen. De Verzekeringskamer, de officiële instantie die toezicht houdt op de pensioenverzekeraars, hanteert dan ook een zgn. rekenvoet van 4%.

Spaarpot

In bijna alle bestaande pensioenregelingen wordt in de vorm van premiebetaling door de werknemers en bijdragen van de ondernemingen en werkgevers gespaard voor het inkomen (pensioen) van de toekomst en bescherming gezocht tegen het risico van inkomensverlies voor weduwen en wezen bij het eventueel overlijden van de werknemer. De pensioenfondsen zijn dan ook te zien als een gemeenschappelijke spaarpot hiervoor. De beheerders hebben de taak deze spaarpot zo goed mogelijk te beheren in het belang van de leden van de fondsen. Dit houdt in de zorg voor de veiligheid van een



toekomstig inkomen, dat in een redelijke verhouding staat tot het inkomen in de periode waarin men werkte. Dit betekent tevens dat de pensioenen en de pensioenaanspraken de maatschappelijke ontwikkeling moeten volgen. In de praktijk leidt dit volgen van de maatschappelijke ontwikkeling bijna altijd tot verbeteringen. De pensioenfondsen hebben een sociale taak ten opzichte van de deelnemers en vervullen die sociale functie bijna zonder uitzondering met grote zorgvuldigheid.

Ruimte nodig

Maar daarvoor hebben zij dan ook wel de benodigde ruimte nodig. De marge van het gemaakte rendement boven de rekenrente is in de praktijk geen 'vrije' winst maar is grotendeels bitter nodig om de interne sociale taak naar behoren te kunnen vervullen. De rentewinst moet gebruikt worden om o.a. verliezen uit andere bronnen te compenseren. Deze verliezen kunnen optreden door afwijkingen van de waarnemingen t.o.v. de gebruikte veronderstellingen. Gelukkig blijft er na deze compensatie veelal nog een winstsaldo over. In de praktijk wordt een belangrijk deel van deze eventuele winsten gebruikt om verbeteringen in de pensioenregelingen (b.v. invoering eindloon-systeem en verbetering van ontslagrechten) te financieren.

De veelal onverplichte, maar sociaal meest onontbeerlijke verbetering, die van jaar tot jaar het meeste geld vergt, is echter de aanpassing van de hoogte van de pensioenen en de pensioenaanspraken aan de geldontwaarding (inflatie) in de vorm van duurtetoeslagen.

De financiering van deze toeslagen komt meestal uit de winst, eventueel aangevuld door de onderneming, indien die winst niet voldoende is.

Op langere termijn?

Momenteel verkeren de pensioenfondsen in de gunstige situatie van hoge rente en relatief lage inflatie. Maar het is de vraag of de overrente op langere termijn wel een voldoende bescherming tegen de inflatie zal kunnen bieden. Zo niet, dan hebben de pensioenfondsen in de toekomst een niet toereikende ruimte voor het verrichten van hun sociale functie. Van extra bijdragen van de ondernemingen zal, gezien de rendementspositie van een deel van het bedrijfsleven, in veel gevallen geen sprake kunnen zijn. Bovendien mag aangenomen worden,

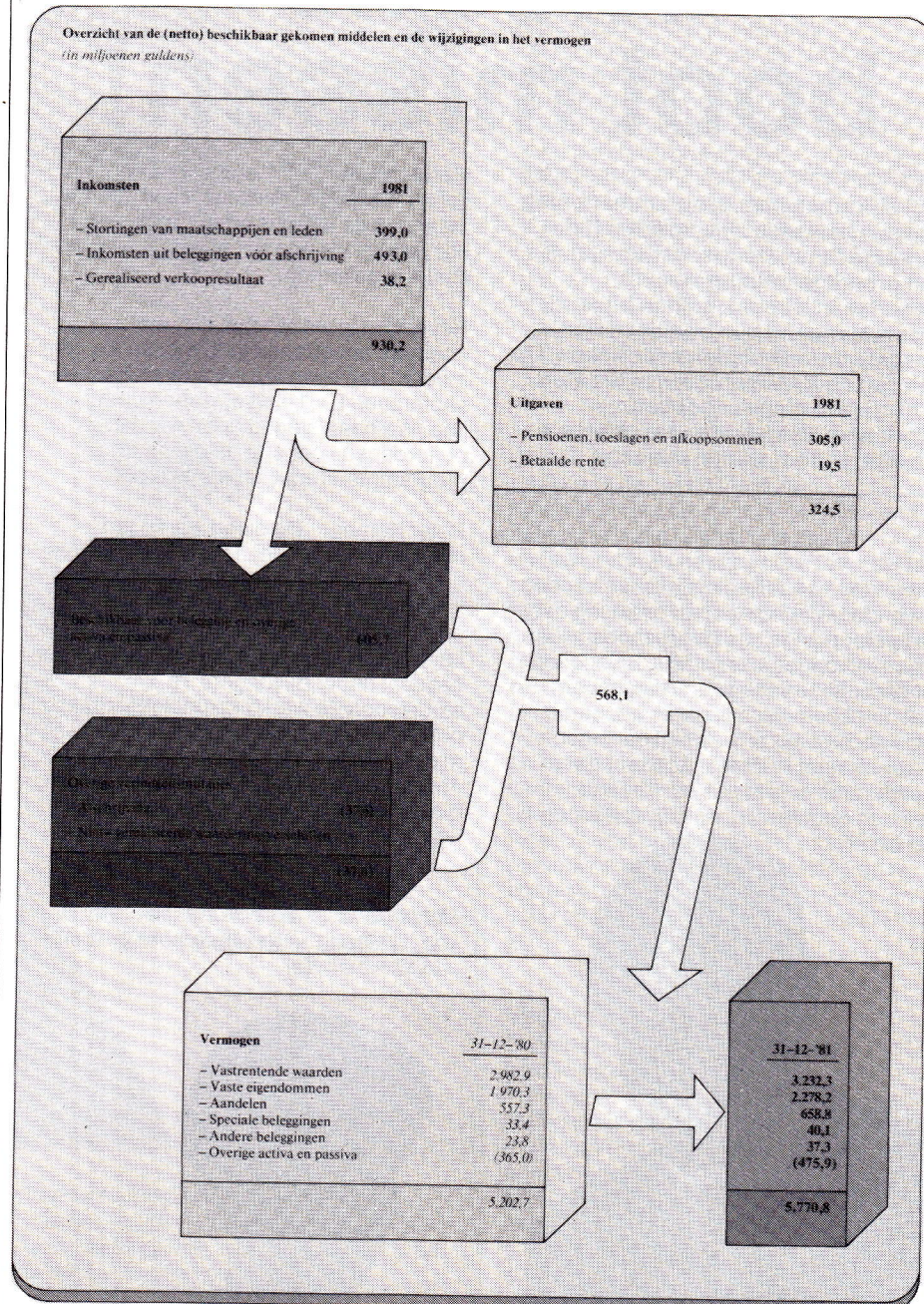

dat in de komende jaren de oplossing van de problemen van de pensioenbreuk bij verandering van werkkring mede gefinancierd zal moeten worden uit de rentewinst. Deze rentewinst behoort dus gezien te worden als een onderdeel van de financieringswijze van pensioenfondsen.

Desondanks worden af en toe plannen geopperd een claim te willen leggen op de overrente als financieringsmiddelen ter bestrijding van de werkloosheid en voor de bouw van betaalbare woningen voor de laagstbetaalden. Het moet echter ongewenst geacht worden de rentewinst

te willen gebruiken voor de financiering van op zich lofwaardige maar aan de sociale functie van de pensioenfondsen vreemde sociale doelstellingen.

Het Shell-pensioenfonds heeft per 1 juli 1981 een voorlopige regeling ingevoerd, waarbij overdracht van pensioenrechten tussen pensioenfondsen mogelijk is geworden. Met een uitbouw tot een algemene overdrachtsregeling zou een groot sociaal belang zijn gediend. Een algemene overdrachtsregeling past bovendien volledig in het kader van de sociale taakstelling van pensioenfondsen.

Niet de boot missen!

Van stuurman naar programmeur mag dan een hele stap zijn, spijt heeft de 27-jarige Peter Kemper er niet van. Na een grondige training van vijf maanden in Utrecht, pakten hij en zijn vrouw Marianne hun boetje in Den Haag op en verhuisden naar Assen. Op een van de NAM-kantoren in die stad, is hij nu zijn nieuwe loopbaan begonnen. Een van de vele collega's die niet de boot wilden missen.

Het was wel even zoeken alvorens we Leemveld 114 in Peelo bij Assen hadden gevonden. Weliswaar had hij keurig over de telefoon uitgelegd hoe je moest rijden, maar een opgebroken rijweg dwong toch tot consultatie van een informatiebord. En laat nou Leemveld niet eens genoemd worden, sterker, er was niet eens een 'velden'-buurt in Peelo. Achteraf geen wonder: het huis is pas een maand geleden opgeleverd, de wijk zelf is nog in aanbouw.

Marianne en Peter Kemper hebben echter niet alleen alles in huis al aan kant, maar ook de koffie is bruin. En zo komt het verhaal los hoe het allemaal – en zo snel – is gekomen.

Het begon in wezen met die, wat zij noemen, advertentie in 'Schip en Ka'. We moeten dan even terugbladeren naar de september-1981-editie, waarin onder de kop 'Walbaan' gegadigden werden opgeroepen voor een opleiding tot programmeur/applicatieontwerper.

Peter Kemper: 'De eisen waren ten minste Havo met het accent op wiskunde en Engels, maar vooral die kandidaten met een HBO-opleiding. Nou, ik voldeed aan beiden. Daarbij stond weliswaar dat kandidaten voornamelijk moesten worden gezocht onder de jongere 1e stuurlieden/2e werktuigkundigen, maar ook in de lagere rangen. Het was dus misschien een tikje vrijmoedig om me als 4e stuurman te melden bij de heer Pronk, die dit allemaal regelt, maar wie niet waagt wie niet wint'.

Het begon met die advertentie onder de kop 'Walbaan' in de september-81-editie van Schip en Ka.

Op de vraag of hij dan genoeg had van het varen, antwoordt Peter ontkennend. Integendeel, hij had het na eerst een jaar als 4e stuurman bij de HAL te hebben gevaren, best naar z'n zin bij Shell. Eerst volbracht hij een dienstperiode op de 'Latirus', daarna een op de 'Ondina'. Trouwens, zijn vrouw Marianne ook, want beide keren voer zij mee. Peter: 'Maar ik realiseerde me wel dat – ondanks dat men bij mijn aanname kennelijk een tekort aan 4e stuurlieden had (twee dagen na z'n sollicitatie werd hij al opgeroepen) de situatie binnen een jaar grondig was gewijzigd. We kregen toen als bijlage bij 'Schip en Ka' een blaadje in het Engels met een lezing van de Marine Co-ordinator, Tookey. En als je die goed las, dan moest je daaruit wel concluderen, dat de toekomst voor de tankvaart niet rooskleurig was. Dat betekent dus jaren wachten op promotie tot derde, daarna weer veel geduld alvorens de volgende promotie komt. En daar had ik geen zin in'.

Marianne beaamt dit volmondig. Voor haar hoefde hij niet naar de wal. Maar samen zetten ze alle voor- en nadelen op een rij. En toen sloeg de balans toch door en werd er gesolliciteerd naar een computerfunctie.

Geluk gehad?

Peter Kemper vindt wel, dat hij geluk heeft gehad. En dat omdat de Brandon aptitude test waaraan kandidaten na een eerste gesprek zich moesten onderwerpen, net in zijn verlofperiode werd gehouden. Dit hebben we gelijk rechtgezet, want wel degelijk wordt bij herplaatsing van een sollicitant op de vloot, rekening gehouden met eventueel nog lopende overplaatsingsprocedures. Peter: 'Nadat ik door die test was gekomen, volgden natuurlijk weer gesprekken in Den Haag, met SNI (Shell Nederland Informatieverwerking). En uiteindelijk plaatsing op de SIO (= Shell Informatica Opleiding) in Utrecht. Ik wist al zo'n beetje wat dat was, want in Shell Venster had toen juist een artikel daarover gestaan. In wezen is die opleiding ingesteld voor mensen zonder achtergrond op computing-gebied. We begonnen er met 12 man. De opleiding gebeurt voornamelijk door, wat wij noemen, een 'software house', in dit geval het Bureau voor Systeem-Ontwikkeling. De cursisten kwamen uit alle hoeken van de Shell, van het Centrale Kantoor in Den Haag, van het SNI zelf, van Pernis. Ook waren er academici onder, tot en met een kersverse ingenieur in de wiskunde. Sommigen hadden een financiële achtergrond, er was er een die kwam van een personeelsafdeling, en ik kwam dus als ex-zeevarende'.

Peter geeft toe dat informatica hem wel altijd heeft geboeid. Ook op de Hogere Zeevaartschool, al werd daar destijds nog niet al te diep op de materie ingegaan. In

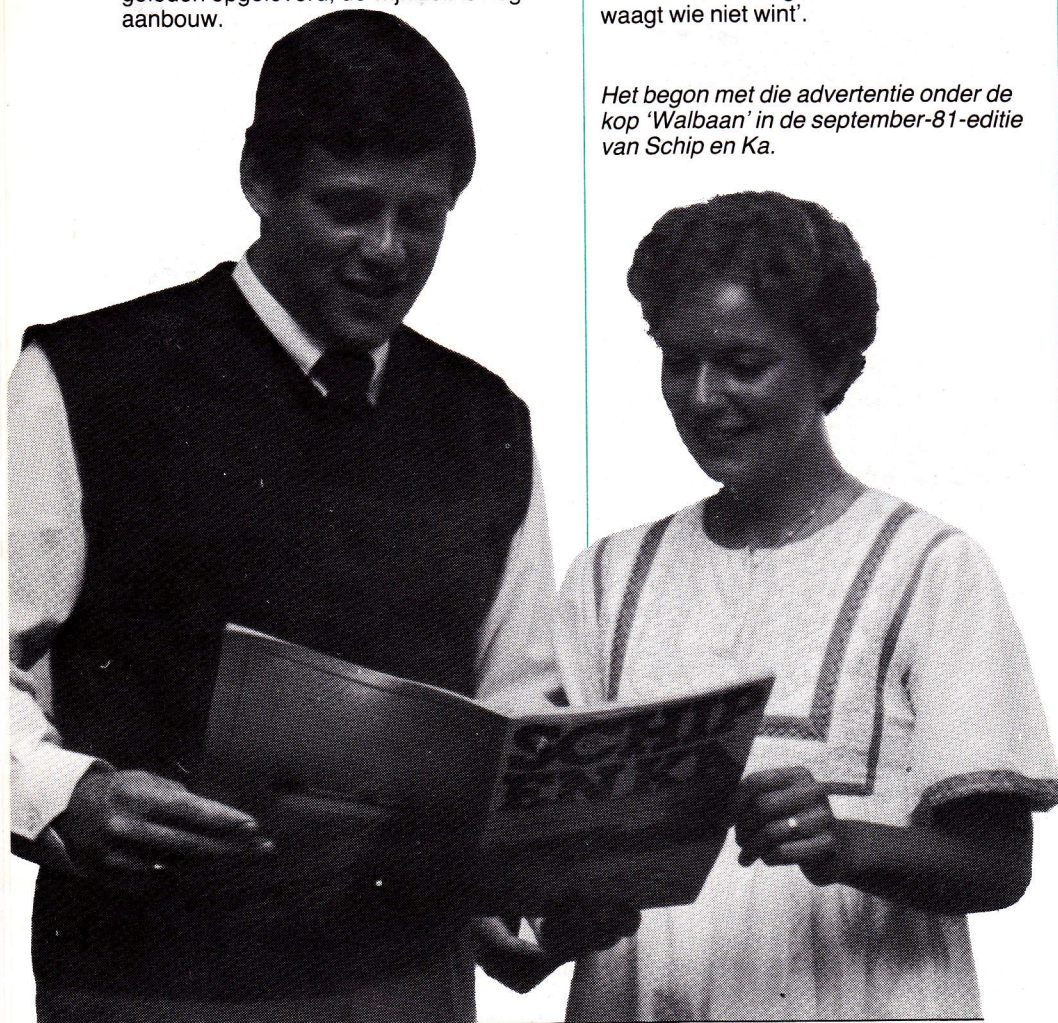

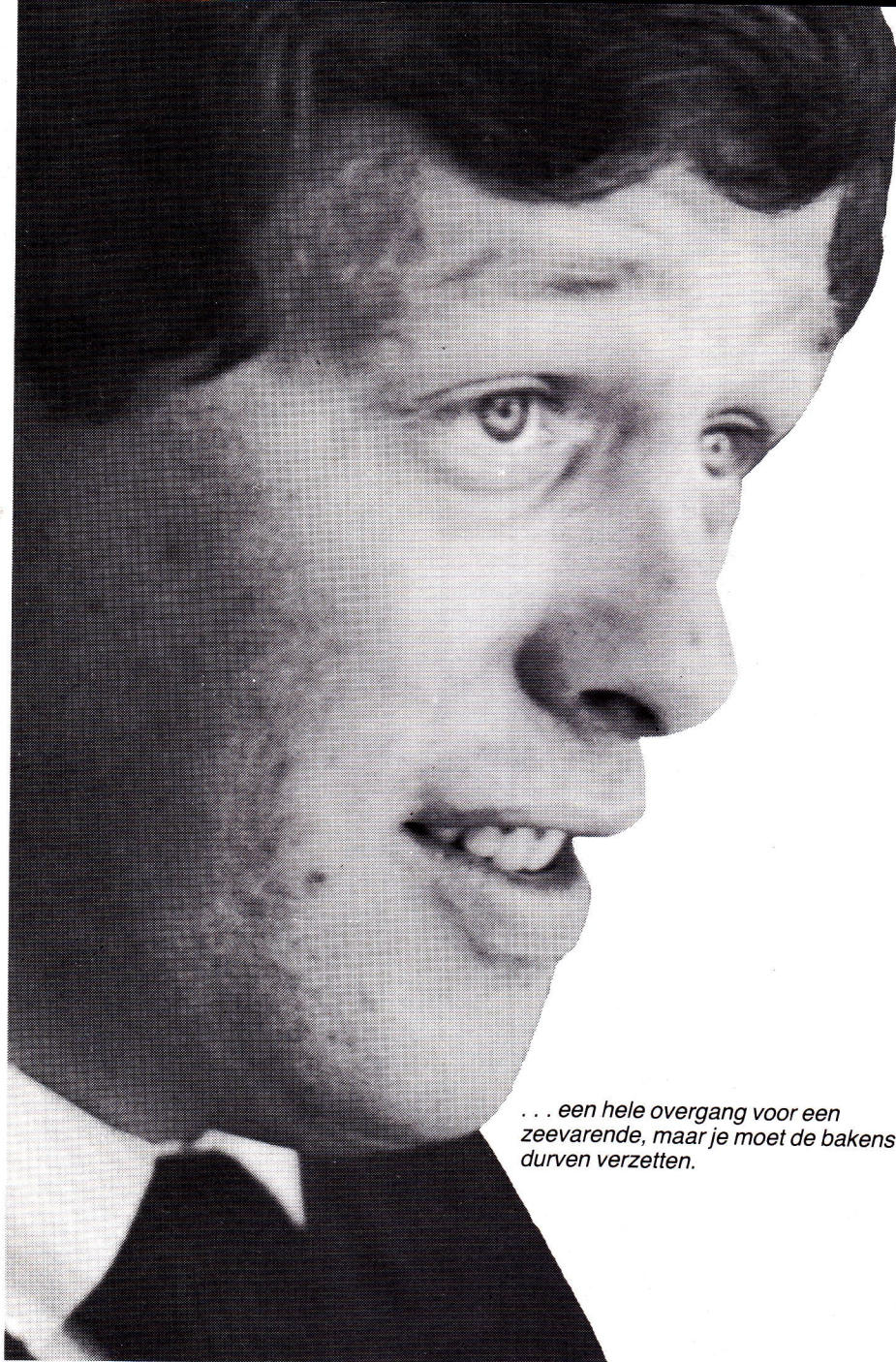

... een hele overgang voor een zeevarende, maar je moet de bakens durven verzetten.

die SIO-opleiding zat ook een periode van zeven weken 'toeters en bellen'. Dat moet Peter ons even uitleggen, want dat zegt zo niks. Maar het blijkt een periode te zijn waarin de cursisten wordt bijgebracht welke systemen binnen de Shell-computing-wereld nu wel passen en welke beslist niet.

Plaatsing

Tijdens de opleiding werd al nagegaan waar de cursisten het best in de Shell-organisatie konden worden geplaatst. Aanvankelijk kon Peter in Den Haag terecht, maar later ook bij de NAM in Assen. In overleg met zijn echtgenote koos hij voor de laatste mogelijkheid. De doorslag daarbij was dat zij betere huisvestingsmogelijkheden hadden in het Noorden. Weliswaar hadden zij al enkele kamers hartje Den Haag die – zeker bij het veelvuldig meevaren van Marianne – voldoende waren, maar om daar nu een gezin te stichten, nee, dat nou ook weer niet. En een huis huren of kopen in het

Westen is nog steeds, ondanks de malaise in de huizenmarkt, een kostbare geschiedenis. Het werd dus Assen, waar al heel snel een zeer gerieflijk nieuwbouw-huurhuis kon worden verkregen door bemiddeling van de NAM.

Peter: 'Als eenmaal definitief vaststaat waar je heen gaat, word je op de SIO-opleiding ook helemaal 'bijgestuurd' voor die eerste functie'. Hiermede wil niet gezegd zijn, dat Peter dus zijn hele verdere leven bij de NAM blijft. SNI in Den Haag is als het ware ook een uitzendbureau, dat het personeel overal bij Shell-vestigingen plaatst, hen ook volgt en op een bepaald moment iemand kan overplaatsen, bevorderen tot analist, ontwerper, enzovoorts'.

Bakens durven verzetten

Onze ex 4e stuurman ziet het voorlopig in Assen wel zitten. Zijn echtgenote ook, met de verhuizing net achter de rug. Zoals bij elk groeiend bedrijf – en dat is de

NAM – komt men op het hoofdkantoor eeuwig ruimte tekort, ondanks de net bijgebouwde nieuwe vleugel. Hartje Assen, boven C & A, was nog kantoorruimte vrij, waar de NAM dus ook neerstreek. Daar is Peter Kemper nu werkzaam als programmeur. Hij zit er met drie collega's op een kamer, die hem goed hebben opgevangen. Trouwens, leerde eerst verschillende afdelingen bij de NAM kennen. Zelf zit hij nu op FIC (Finance Information Computing), waar totaal 25 man werken. Heeft het er best naar z'n zin, zo voegt hij eraan toe. Natuurlijk, een hele overgang voor een zeevarende, maar – zoals hij het zelf zegt – je moet de bakens durven verzetten. Dat geldt natuurlijk evenzeer voor zijn vrouw. Als verpleegkundige kan zij in het Westen gemakkelijker aan de slag als zij dat wil, dan in het Noorden. Het zou niet eerlijk zijn als wij dit facet, de mogelijkheden die er voor een werkende echtgenote zijn, uit het oog zouden verliezen. Nu heeft zij wel een beetje geluk, want ofschoon ze er pas een maand wonen, kan zij al invallen als verpleegkundige. Alhoewel, over enige tijd hoopt huize Kemper uitbreiding te ondergaan, dus verlegen om een vaste, full-time baan is Marianne niet. De overplaatsing betekent voor hen beiden – en dat zal veelal het geval zijn – minder contact met de naaste familie. Maar wat is uiteindelijk de afstand Den Haag – Assen? Een peuleschil. Belangrijk is wel opnieuw een eigen vriendenkring op te bouwen, maar zeker in de nieuwe buurt waar zij beland zijn, zal dit niet moeilijk zijn.

Weer twee

Inmiddels zijn weer twee collega's, beiden ex 4e stuurman, namelijk N. T. Witte en J. F. A. Heeren, op een nieuwe SIO-cursus geplaatst. Of er daarna nog meer van dergelijke cursussen worden gehouden, is twijfelachtig. Wel is duidelijk gebleken, dat jezelf opgeven als eventueel gegadigde voor een walbaan, nooit kwaad kan. En zoals in het verleden al is gesteld, je opgeven voor een baan aan de wal wordt niet opgevat als 'hij wil niet meer varen' en zal dus ook geen negatieve invloed op de verdere carrière hebben.

Anderzijds: zich aanmelden voor een walfunctie betekent ook niet dat men zeker kan zijn van plaatsing. Als er mogelijkheden elders zijn, moet men ook voldoen aan de eisen (opleiding, ervaring, leeftijd, persoonlijke eigenschappen) die door die bedrijven worden gesteld.

De heren J. B. Kerkhoven van DFP/114, kamer 06.07 tel. 010-696141 en M. Pronk van DFP/12, kamer 07.10 tel. 010-696139, zijn altijd bereid nadere inlichtingen te geven omtrent mogelijkheden die er op een bepaald moment zijn. Het gaat er in de huidige tijd om zich flexibel op te stellen en niet het risico te lopen de boot te gaan missen.

NIEUWS VAN D

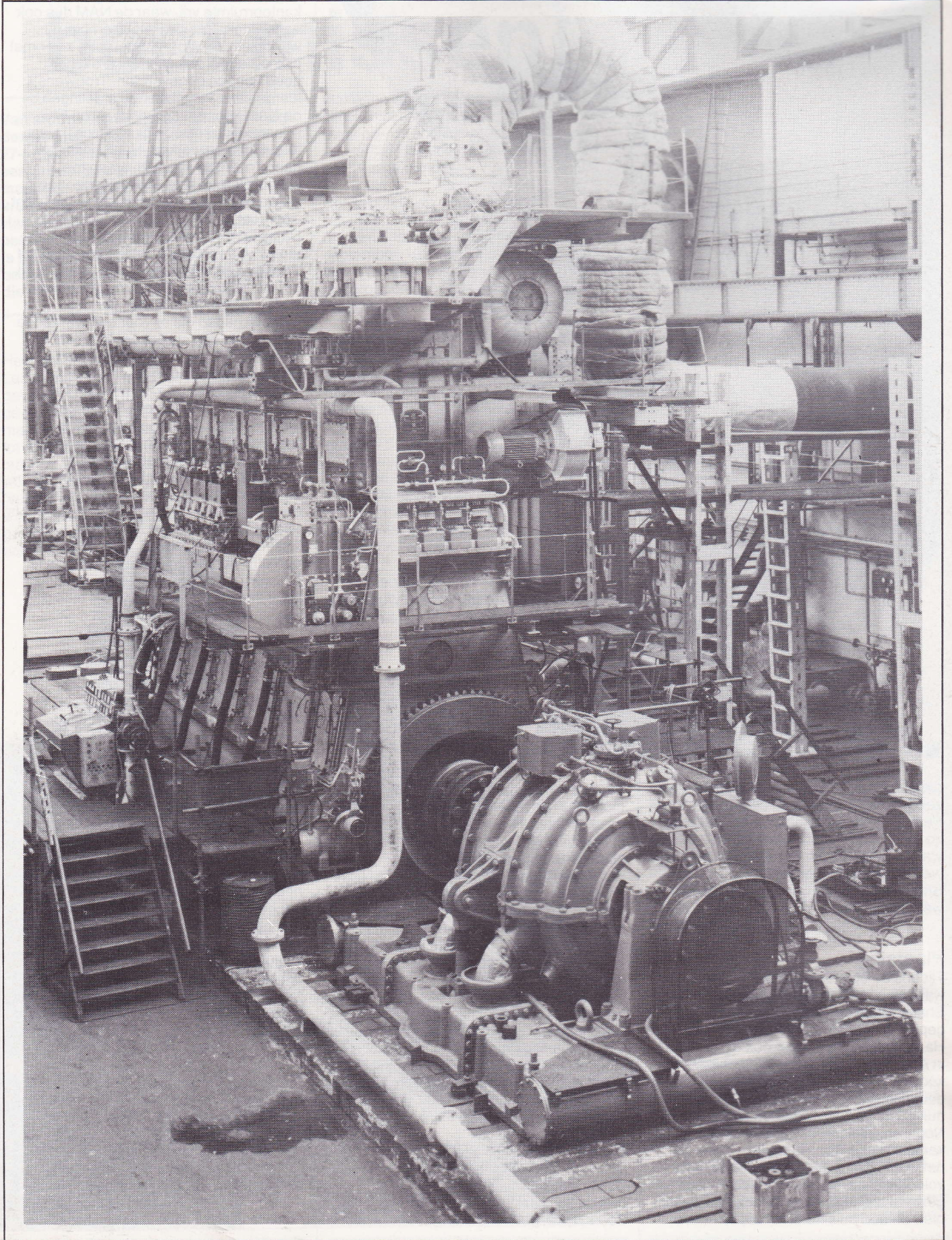

E NIEUWBOUW

Op de pagina hiernaast een goede overzichtsfoto van de Schelde-Sulzer 5RLB66 langzaam lopende dieselmotor van de 'Caurica'. De opname werd gemaakt tijdens de werkplaatsbeproeving van de motor bij de 'Schelde'. Deze motor is eind mei aan boord van de 'Caurica' geplaatst, die na de tewaterlating in Heusden naar IJsselmonde was gesleept en daar aan de kade van Verolme Machinefabriek en Montagebedrijf IJsselmonde wordt afgebouwd. Deze motor is de eerste door de Koninklijke Maatschappij 'De Schelde' gebouwde motor van de nieuwe RLB-serie en de opvolger van de RND-M motoren die de Schelde in voorgaande jaren heeft vervaardigd. Ook de 'Cardissa' wordt met deze nieuwe motor uitgerust.

Het bijzondere van de nieuwe motoren is, dat de toerentallen in vergelijking met vorige motoren lager zijn geworden, met de daarbij behorende langere zuigerslag. Een lager schroeftoerental brengt een gunstiger rendement van de schroef met zich mee. Verder is aan deze motoren nog een aantal constructieve wijzigingen aangebracht, waardoor bij voorbeeld de stijfheid van de fundatieplaat is verhoogd, de koeling van de zuigerkoppen in belangrijke mate is verbeterd en het brandstofverbruik ten opzichte van het RND-M type is verlaagd. De motoren hebben elk een vermogen van 9.875 pk (7.250 kW) bij 135 omw./min. Het zijn qua gewicht en omvang de grootste motoren die tot nu toe door Verolme Scheepswerf Heusden zijn geïnstalleerd. Een dergelijke motor is voorzien van variable injection timing 'VIT', in combinatie met fuel quality setting 'FQS'. Hiermede bereikt men, dat in de topbelasting de maximale verbrandingsdruk gehandhaafd kan blijven, hetgeen vooral belangrijk is als de brandstof afwijkt van de huidige standaard. Hierbij is een

brandstofbesparing mogelijk van 1,5 gr/bhph. In de charge air receiver bevinden zich kleppen, die openen bij ongeveer meer dan 60% vermogen. De blower levert dan lucht genoeg voor verbranding en spoeling en zo wordt dan de pompwerking van de onderkant zuiger uitgeschakeld, hetgeen een besparing kan geven van ongeveer 2 à 3 gr/bhph. De 'Caurica' wordt ook nog voorzien van een piston ring wear detecting arrangement 'SIPWA', die automatisch de

zuigerveerslijtage gedurende het draaien aangeeft, maar ook aangeeft of de zuigerveer draait en of er 'sticking' en gebroken zuigerveren zijn. De hierbij geplaatste schetsen verduidelijken het hierboven vermelde.

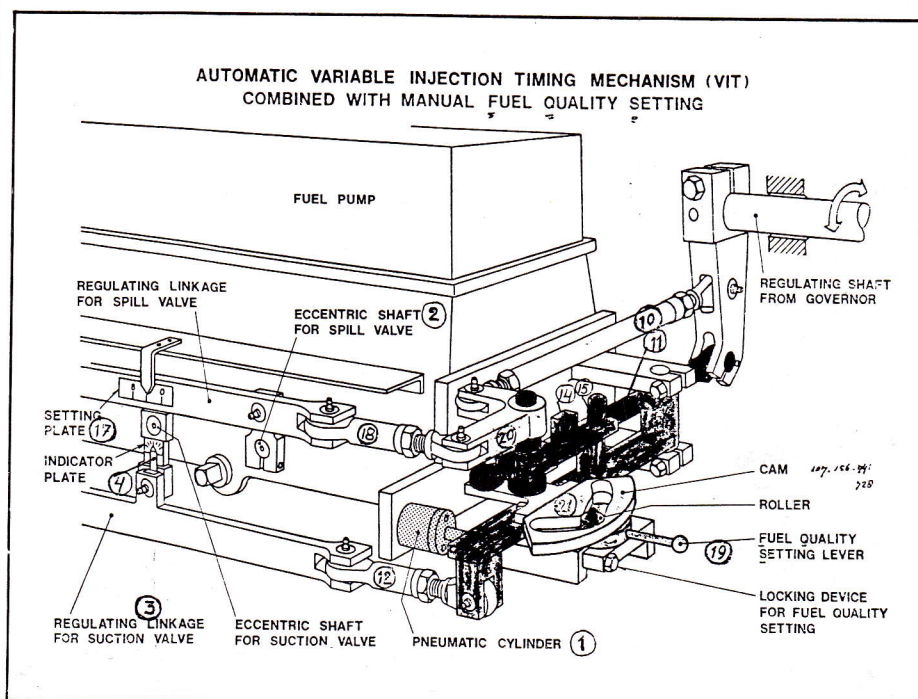
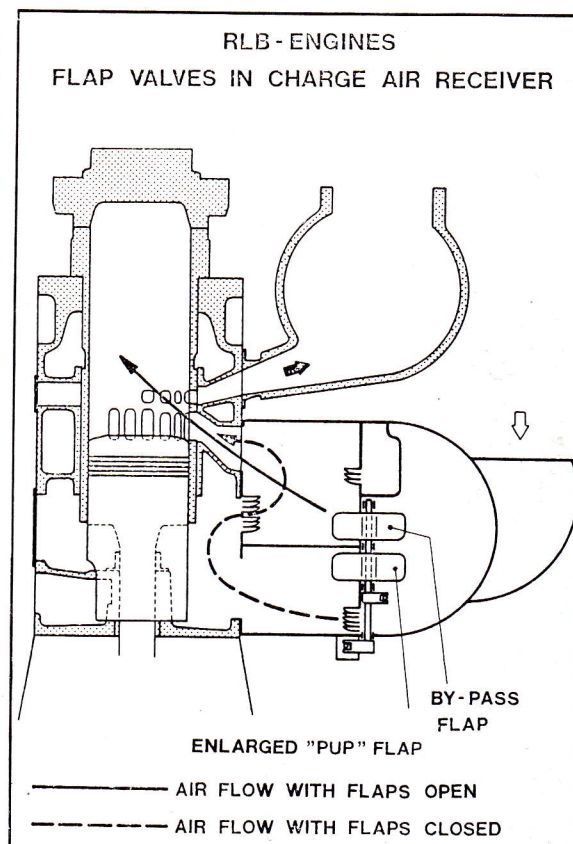
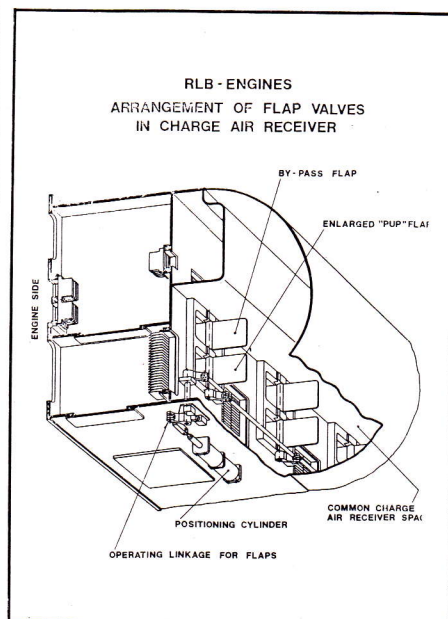

SCHOON SCHIP

OVST-nieuws

Naar aanleiding van de geringe belangstelling voor de feestavond in januari jl. i.v.m. het 20-jarig bestaan van onze vereniging werd door ons in het maart-nummer van 'Schip en Ka' aangekondigd dat wij een onderzoek zouden houden onder onze leden. We stelden een formulier samen en stuurden dit naar ongeveer 300 leden (wal-, vloot-, gepensioneerde en bijzondere leden). Van dit aantal werden 59 formulieren geretourneerd. Dit is ongeveer 20%. Verreweg de meeste leden gaven als reden van afwezigheid bij de door ons georganiseerde activiteiten op dat zij te ver weg woonden. Het staatje laat u zien hoe de meningen verdeeld waren. In dit staatje is niet vermeld dat één van onze vlootleden op zijn formulier moest invullen dat wij al enige tijd onze mededelingen naar een oud adres stuurden. Geen wonder dat hij niet bij de door ons georganiseerde activiteiten aanwezig was!



Afijn, we zijn ook na onze teleurstelling gewoon met de meest in de smaak vallende activiteiten doorgedaan. Op 7 april werd de jaarlijkse Paasklaverjas gehouden. Zoals altijd is bij deze gelegenheid het aantal leden dat deelneemt in de minderheid: 14 tegen 30 niet-leden. Naast de Neptunus-eieren waren er ook eieren van V & D en Jamin te winnen.

Deze 'altijd-prijs'-klaverjas werd gevolgd door een bingo-avond op 16 april, waarbij 73 deelnemers werden geteld (29 leden en 44 niet-leden). Vele prijzen, waaronder als hoofdprijs een televisie, vonden hun weg naar gelukkige winnaars. In de pauze stond voor iedere deelnemer een slaatje en glas rosé klaar, zoals gewoonlijk uitstekend verzorgd door onze lunchkamer.

Op 22 mei was een wandeling georganiseerd in het Corversbos bij Hilversum naar het landgoed Gooilust met een botanische tuin. Hoewel het weer niet bepaald mooi was, een miezerig weertje, bleek al gauw dat door de deskundige begeleider, de heer Kortenoever, van deze dag een zeer leerzame en interessante dag kon worden gemaakt. Dat de deelnemers (13 leden en 2 niet-leden) het naar hun zin hadden gehad, bleek na afloop: met een groepje toog men naar een bekend Chinees restaurant in Hilversum waar de dag gezellig en volgegeten werd afgesloten. Op 18 juni werd in de Pr. Alexander-sporthal in Rotterdam een zaalvoetbaltoernooi gehouden waarin de volgende teams meespeelden: Shell Nederland Verkoopmij/Shell Nederland Raffinaderij, Shell Tankers vloot/wal, Shell Nederland Informatieverwerking, Accountantsbureau Dijker en Doornbos en Bode + Co. De wedstrijden stonden onder deskundige leiding van de heren Timmers en Huigen. Alle ploegen zouden tegen elkaar uitkomen en per wedstrijd werd er 15 minuten gespeeld. Dat de teams aan elkaar gewaagd waren, bleek wel uit de einduitslag: alle 5 teams waren op hetzelfde aantal punten

gekomen, dus moest het doelgemiddelde de beslissing geven.

Een spannend moment voor onze vereniging, want het team van SNV had al tweemaal de Rodenburg-wisselbeker voor zich opgeëist en bij de derde maal zou de beker voorgoed in hun eigendom overgaan. Welnu, we hoeven nog niet op zoek te gaan naar een nieuwe beker, want het team van SNI heeft hem deze keer mogen meenemen. Het moet ons helaas toch nog van het hart: 2e stuurman R. R. v.d. Voort was de enige van de vloot die zich voor dit toernooi had aangemeld! Rest ons nog te vermelden dat wij in de maand oktober naast een bowlingavond ook een dag-autopuzzelrit op de eilanden Voorne en Putten hebben gepland. Wij organiseren dit voor de eerste keer en hopen na afloop ervan van een (zeer) geslaagde activiteit te kunnen spreken.

Resultaat onderzoek

	%
Onbekend met overige deelnemers	5
Houdt niet van:	
bingo	10
bowlen	7
zeevissen	14
klaverjassen	8
wandelen	4
fietsen	5
Afstand woonplaats tot georganiseerde activiteit te groot	21
Slechts donaterend lid	12
Weinig/geen behoefte aan gezelschapsactiviteiten	1
Soms verhanderd	12
Doe zelf al	1

N.B.: Door de meeste leden zijn meerdere redenen opgegeven.

Dekgatjes

Het zal wel door het handschrift van de opsteller van het telegram zijn geweest, maar een bericht 'stoppen dekgatjes', gevolgd door de namen dergenen wier 'delegaties' moesten worden gestopt, zal aanvankelijk wel wat verbazing hebben gewekt.

Shell-film wint prijs

De Shell-film 'Als auto's konden praten', die ook aan boord van menig schip op videoband beschikbaar is, heeft een tweede prijs gewonnen tijdens de manifestatie 'opdrachtfilm 1982' in Rotterdam. De jury gaf aan deze film de kwalificatie 'uitstekend' mee. Er waren dit jaar dertig films aangemeld en 'Als auto's konden praten' dong mee in de categorie 'films voor een algemeen publiek'.

'Als auto's konden praten' werd begin december vorig jaar door de Shell Nederland filmcentrale uitgebracht. De film kreeg als ondertitel: Een bijdrage tot economisch rijden. Doelgroep van de film waren de jongelui tussen de 18 en 25 jaar, die voor het eerst (zelf) met het fenomeen auto te maken krijgen. Ook rijkschoolhouders bij voorbeeld, kunnen de film gebruiken bij het rijonderricht. Op plezierige wijze en met veel humor wordt de boodschap verpakt in het gesproken woord van vijf auto's die de hoofdrollen spelen. De auto's hebben elk hun eigen commentaar op de manier waarop ze worden behandeld en vooral op de rijstijl van de chauffeurs. Een verkorte versie van deze Shell-film, werd opgenomen in het voorprogramma van een Nederlandse amusementsfilm die in alle grote bioscopen werd vertoond. Daardoor heeft de film naar schatting al een anderhalf miljoen kijkers getrokken en 'Als auto's konden praten' wordt dan ook in toenemende mate aangevraagd door scholen en andere geïnteresseerden via de reguliere distributeur van Shell-film, het Technisch Film Centrum in Velp. Zoals bekend mag worden verondersteld, kunnen bij dit Film Centrum ook Shell-films met de tankvaart als onderwerp, gratis worden geleend voor vertoning op scholen e.d. Een volledige filmbrochure is verkrijgbaar via sectie DFP/4.

SCHOON SCHIP

Gevraagd . . . antiek

We moesten even met onze ogen knipperen toen wij in een groot Engels scheepvaartdagblad de hierbij afgebeelde advertentie tegenkwamen. Leefden wij nog in de jaren vlak voor de tweede wereldoorlog? Hadden we toevallig een vooroorlogs exemplaar van het blad onder ogen gekregen? Of was het wellicht als grap bedoeld? Maar de datum op het bewuste blad vermeldde echt 11 juni 1982. Wat zou een scheepvaartbedrijf heden ten dage met een stokoud stoombootje moeten beginnen? Schepen, minder dan tien jaar geleden gebouwd, gaan in lange rijen naar de sloopwerven en nu lees je zo iets . . . Onwillekeurig krijg je nostalgische gedachten bij het lezen van zo'n advertentie. 't Lijkt ons overigens geen gemakkelijke opgave om een oude, in goede staat verkerende,

vrachtjammer te vinden die de dans naar de sloopwerf nog steeds heeft weten te ontspringen.

WANTED TO PURCHASE FOR A FAIR PRICE

Tween deck compound (or triple expansion)

STEAMER

Oil fired, of 1905 35 period
Vessel to be in fair working order
2 holds forward, 2 holds aft
ENGINE/ACCOMMODATION AMIDS

1,250/5,000 dwt
LOA 225 ft-400 ft

TAMAHINE SHIPPING LTD
Tel: 0889-590312 ext 3007
Telex: 36154 UK

Sloepgebeuren een hele dobber

De roeiwedstrijd en Sagitta-zeilrace op 21 en 22 mei jl., respectievelijk van Harlingen naar Terschelling en bij Terschelling, is een hele dobber geworden. Maar van een succes mag je toch zeker spreken, niet

alleen vanwege het grote aantal deelnemers bij dit nu jaarlijkse gebeuren, maar ook omdat in vergelijking met vorige jaren de belangstelling groot is. De organisatoren, d.w.z. de Hogere Zeevaartschool 'Willem Barentsz', de



watersportvereniging 'Het Wakend Oog' in samenwerking met de Vereniging van het Sloepwezen, kregen maar liefst twintig 8-, 20- en

12-persoonssloepen aan de start plus twee van 6 personen buiten mededinging. Een daarvan was een damesploeg die, vanwege de zwaarte van de tocht, niet officieel werd geaccepteerd. Bij goed weer is het roeien van een afstand van 30 km met een sloep voor mannen al een heel karwei, laat staan voor dames. Maar de deelnemers lieten zich niet weerhouden: zij startten toch, 35 minuten eerder, da's waar, maar ze haalden de overkant wel degelijk, in vier uur tijd.

Daarbij zagen ze heel wat sloepen voorbijgaan, die het in een record-tijd wilden doen. Eigenlijk is dat niet de opzet, het is een prestatietocht. Maar zo gaat dat bij jongelui. Bekaf waren de meesten, met beblaaide handen, wat ook bij de vrouwelijke deelnemers het geval was. Als eerste sloep arriveerde de 'Schotse Vier' van Terschelling, na 2 uur en 47 minuten zwoegen, een record.

De zeilrace vond plaats bij windkracht 5 Beaufort en een knobbelige zee. Reden voor enkele ploegen om af te haken, al verschenen er toch nog 22 aan de start. Vanwege dat minder gunstige weer werd de race ingekort. Net als bij de roeitocht voer een aantal begeleidingsvaartuigen mee, voor alle zekerheid. Slechts veertien sloepen haalden de eindstreep, de andere acht sloepen moesten de strijd staken nadat zij in moeilijkheden waren geraakt. Schipper Onnes uit Harlingen en zijn bemanning van de sloep 'Twarke' had het meest succes en ontving 's avonds de 'Sagitta'-beker uit handen van Terschellings burgemeester. De deelnemers aan beide tochten kregen allen een oorkonde, ook de damesploeg (en volgend jaar zijn we er weer, aldus de dames).

Foto: Leeuwarder Courant

'Macoma' snelt te hulp . . . vervolg

Wij komen nog even terug op de melding in de vorige editie omtrent de hulp die de 'Benattow' van Nedlloyd en onze 'Macoma' verleenden aan de in nood

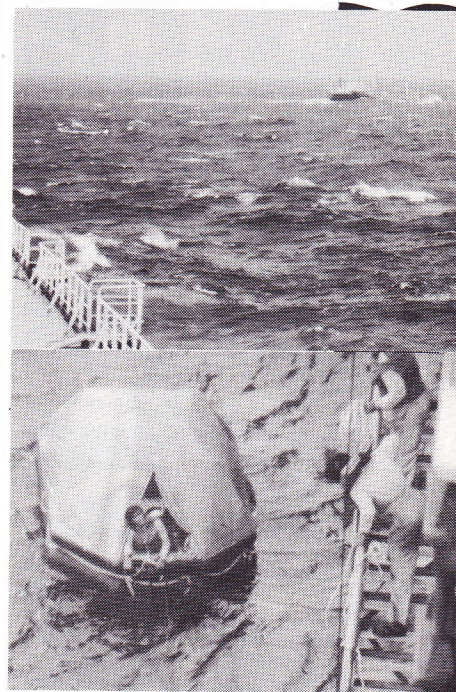

verkerende 'Anemone' op 7 juni jl. Van collega R. B. Takke van de 'Macoma' ontvingen wij een serie dia's, waarvan wij er hierbij twee reproduceren. Een deel van de overige dia's stelden wij ter beschikking aan de redactie van 'Parade', het personeelsblad van Nedlloyd. Op de hierbij geplaatste foto's is de 'Anemone', met slagzij, zichtbaar, terwijl de andere foto de aankomst weergeeft van het vlot met twee schipbreukelingen langs zij de 'Macoma'.

Gehuwd:

14.5.82: J. B. Weyland, 3e stm., met mw. J. I. Nieuwenhuyze.
 30.6.82: G. J. M. Welten, 5e wtk., met mw. P. Jilezen.
 1.7.82: P. F. Kremers, 5e wtk., met mw. L. de Jonge.
 2.7.82: J. A. Louws, 5e wtk., met mw. J. Blaasse.
 8.7.82: J. H. van Zanden, 4e stm., met mw. I. Douma.
 8.7.82: F. Tüllmann, hoofd voeding, met mw. M. J. A. Boitelle.

Geboren:

14.6.82: Aalbert Cornelis, zoon van J. J. Engelbrecht, 1e stm., en mw. A. M. Engelbrecht-Kruik.
 14.6.82: Take Jan Bastiaan, zoon van J. J. Feenstra, 3e wtk., en mw. C. Feenstra-Verbruggen.
 23.6.82: Johan, zoon van J. Verlinde, 3e wtk., en mw. W. A. Verlinde-De Plaa.
 5.7.82: Rudy, zoon van J. Wilhelm, bediende, en mw. L. M. Wilhelm-Wouters.

Aflossingen:

gezagv. J. H. Korsen, J. Priest, H. A. Schelvis, H. A. Kuling, G. Verbrugh, J. Bosman, D. M. Mos;
1e stl. P. J. Muntjewerf, F. de Vries, G. J. Knol, C. J. Clarisse, J. F. Casimiri, J. Broekmeyer, G. Buma, F. B. Schröder, R. Agema, C. D. Kromhout;
2e stl. K. T. Wiegert, P. J. van den Driest, J. J. Smit, W. Koeze, W. Holwerda, H. A. van der Want, P. A. Vermolen, B. Kerver, A. Zwiars;
3e stl. B. de Roos Nieuwkamp, Z. M. J. van Vliet, W. M. Ritter, A. R. Pieters Graafland;
4e stl. A. M. G. van der Hurk, N. T. Witte, F. T. G. J. Mulder, Y. de Boer, A. A. G. Brands, J. H. van Zanden;
stag-stl. C. A. Duvekot, P. C. Oosterhof, J. Buren;
radio-off. H. T. Wigmans, W. Molenaar, H. S. H. de Jong, J. van der Linden, A. Boutkan, J. Gerritsen, E. R. Baay, P. J. Balkstra, I. F. H. Bridge, J. Evans;
hfd. wtk. P. A. Ankerman, A. J. G. Weitzel, R. N. Groen, S. Neeleman, C. G. Pusch, C. L. H. Stocking Korzen, W. Muis, J. J. F. Reitsema, J. van der Schree;
2e wtk. F. A. M. Vergroesen, A. van Rijswijk, F. de Roos, J. H. S. van der Pas, E. S. Petrusma, O. de Roos, M. J. Parent, W. B.

Grund, R. J. Bosman, G. de Goede;

3e wtk. B. K. Frans, E. K. G. Schiefer, R. F. van Loon, C. Parrel, A. M. Oonk, T. P. M. Westhuis, C. J. Tanis, H. E. Daniels;
4e wtk. R. J. Fortanier, F. C. Boer, J. A. Uitermark, C. G. Haasnoot, W. Overeem, A. K. Vennik, C. J. J. Verhart;
5e wtk. R. G. Zelis, J. C. Paul, B. J. Krakowczijk, H. J. P. M. van Pinxteren, H. L. P. Hutter, W. R. H. van der Meer;
sch. voorman: C. F. M. Hartman;
sch. vakman 1: W. Gerritsen, J. M. Kools, M. A. J. Veen, M. Temmerman;
sch. vakman 1w: Q. A. P. de Wit, R. J. G. van der Klis;
sch. vakman 2w: M. Jut, M. E. Slijper, G. Ardon, E. Wuestman;
alg. sch. vakman: R. van Buuren, K. van der Sluis, A. C. Dieckman, W. Ruiters, J. Vriendjes, R. W. van Rooyen, C. N. M. Prins, P. van Eenige, L. A. Douma, J. Brederveld;
sch. gezel a/w: F. G. M. van Kleef, J. Hendriks, J. Hofman, C. H. Moerkerk, J. van der Sluis, D. Hensen;
aank. sch. vakman: G. W. Specht, W. P. Schot, R. W. A. van Loon, F. T. M. Pisarowitz, R. Schaap;
aank. sch. gezel a/w: P. K. J. van der Bunt, M. R. Muller, J. G. M. Adams, R. P. A. Smeysters;
hoofd voeding: A. W. Jacobs, H. A. Groenendijk, G. Barnhard, H. Seegers, A. G. Freeth;
sch. kok: I. C. van Gend;
aank. kok: R. B. Takke, P. J. J. Burger;
hoofdbediende: J. Boelee;
bediende: A. K. van der Toorn, S. J. Wollrabe;
bediende a/d: A. Smit.

Terwerkstellingen en overplaatsingen:

m.s. Abida:
 gezagv. K. Poort van Ingen, 3e stm. W. van der Meulen, radio-off. A. A. M. Lapidaire, 5e wtk. C. J. Blijleven;
m.s. Acila:
 gezagv. W. Welbie, hfd. wtk. S. A. Verhage, wnd. 4e wtk. S. A. Dijkwel, 5e wtk. J. van der Horst;
m.s. Acmaea:
 gezagv. J. L. Muyskens, wnd. 2e stm. P. C. Mink, 2e wtk. A. Sloot;
m.s. Acteon:
 1e stm. M. C. Kalkman, stag. stl. A. A. J. Jordans, hfd. wtk. O. A. van der Want, 2e wtk. T. Bakker, stag. wtk. R. Sipma, sch. vakman 2w F. S. J. van Rossum;

m.s. Crania:

2e stm. R. R. van der Maas, 4e stm. F. J. Ringersma, radio-off. W. M. van der Laan, hfd. wtk. J. G. Bron, sch. vakman 2w P. A. Volwerk;

m.s. Dallia:

1e stm. L. A. Groendijk, 2e wtk. K. J. Faasse, 3e wtk. P. D. Koudenburg;

m.s. Daphne:

4e stm. M. J. A. Kryvenaer, radio-off. S. Mason, 3e wtk. H. Waitz, sch. voorman P. van der Toorn, sch. vakman 1 R. Groot, J. J. van Triet, sch. gezel a/w P. C. Groen, H. S. Elia, L. J. Verburg, hoofd voeding J. van der Horst;

m.s. Diadema:

3e stm. J. B. Weyland, 4e stm. G. Y. M. van Rooy, radio-off. M. D. Biart, hfd. wtk. C. J. den Hollander, wnd. 3e wtk. W. G. Kole;

m.s. Felania:

gezagv. J. Post, radio-off. B. Immerzeel, 4e wtk. M. H. Tijdeman, alg. sch. vakman K. G. J. Schefferlie, C. Vogelzang, B. L. Quist, aank. sch. vakman J. Jager, aank. sch. gezel a/w W. van Dijke, hoofd voeding A. O. Looyen;

m.s. Felipes:

2e stm. D. J. Mittelmeyer, 3e stm. R. G. Pieters jr., alg. sch. vakman E. R. van Engel;

m.s. Ficus:

1e stm. H. J. de Vries, 2e stm. R. van der Voort, stag. wtk. J. P. J. G. Yzerman, alg. sch. vakman M. Kumentas, G. van Kuilenburg, A. A. O. Schenk, aank. sch. vakman S. H. J. Gieling, J. J. van Hulst, hoofd voeding B. Gohres, bediende H. van den Enk, jongen a/w S. G. Hoedjes, P. J. Kruihof;

m.s. Flammulina:

1e stm. G. A. M. van Dorren, 4e wtk. R. Roor, stag. wtk. H. Ris, aank. sch. gezel a/w R. Rook, hoofd voeding J. M. C. Verjans, hoofdbediende C. Westbroek;

m.s. Fossarina:

hfd. wtk. B. Oudkerk, sch. kok B. J. Hoeneveld;

m.s. Fossarus:

1e stm. J. Boonstra, 2e wtk. E. Aanen, alg. sch. vakman H. de Vries, D. A. C. Wink;

m.s. Fulgur:

stag. stm. R. van den Berg, alg. sch. vakman G. Ekkelenkamp, P. den Hamer, aank. sch. gezel a/w J. Hart, R. M. Becks, sch. kok T. de Vos, bediende a/d G. P. Onder de Linden;

m.s. Fusus:

3e wtk. P. J. van den Ende, alg. sch. vakman P. M. Hendriks, A. I. M. J. van den Broek, bediende A. Scheffer;

In memoriam

Op 6 juli jl. is overleden de heer

L. Langendoen,

oud-hoofdwerktuigkundige en ex
superintendent-engineer te Singapore. De heer
Langendoen verliet de dienst der maatschappij op
1 oktober 1961, na ruim 36 dienstjaren. Hij bereikte
de leeftijd van 76 jaar.

m.s. Kylix:

4e stm. M. A. Nanlohy, radio-off.
K. Groen, 3e wtk. E. Hendrikse,
wnd. 4e wtk. A. B. M. Bokkers;

s.s. Laconica:

hfd. wtk. W. J. Meuldijk, 2e wtk. C.
G. van der Zwet, 5e wtk. P.
Drewes;

s.s. Latia:

2e stm. C. M. Bianchi, hfd. wtk. J.
B. van Haaster, 2e wtk. J. J. J.
Ludekuse, 3e wtk. C. Brassier, 4e
wtk. L. A. A. Visser, sch. vakman
1w G. C. Wiegant;

s.s. Latirus:

3e wtk. J. W. Jongkind, hoofd
voeding L. H. Thibaudier;

s.s. Lepton:

1e stm. O. A. van Druen;

s.s. Macoma:

radio-off. G. E. Miller, 2e wtk. C.
N. A. Vreke, sch. vakman 1 J. P.
de Landes, L. van der Velden,
sch. vakman 1w F. Oostdijk, sch.
gezel a/w P. Raams, J. H. T. M.
Vissers, sch. kok C. van Zal,
hoofd bediende D. J. Bakker;

s.s. Marinula:

1e stm. N. Venendaal, 3e wtk. M.
P. Roon, 5e wtk. E. van der Holst,
capataz M. Nieto Dacosta, man.
esp. J. Garcia Riobo, 2e man. M.
A. Dominguez Martinez, I. Pazo
Alonso, mar. int. A. Alonso
Alvarez, J. Gomez Vila, F.
Gonzalez Rodriguez, J. Guisande
Martinez, J. R. Lopez Nieto, L.
Martinez Duran, M. L. Rodriguez
Vieitez, coc. C. Nogueira Rocha,
cam. maydo. J. Villaverde
Boullon, cam. J. F. Garcia
Fernandez, S. Vilar Iglesias;

m.s. Niso:

2e stm. R. J. E. van Haarst,
radio-off. J. H. ten Pas, hfd. wtk. L.
J. van Onselen, 4e wtk. D. Struyk,
5e wtk. R. H. J. Bos, capataz A.
Puime Amarin, man. esp. F. Otero
Lago, mar. int. M. Fajo Misa, J.
Pousada Perez, J. Soage Vieitez,
R. J. Trabazos Fernandez, J.
Valladar Costa, coc. J. R.
Fernandez Gomez, cam. maydo.
A. Otero Garcia, cam. A. A.
Salgueiro Rodriguez, J. R.
Somoza Vazquez;

s.s. Ondina:

gezagv. G. Arkema, 3e-stm. T.
Barth, hfd. wtk. H. de Jong, 2e
wtk. H. M. Westerveld, 4e wtk. L.
van der Valk;

s.s. Onoba:

1e stm. H. Wijnberg, 2e stm. N. J.
C. M. van der Palen, stag. stm. B.
P. Steggerda, sch. vakman 2w J.
Pronk;

s.s. Sepia:

gezagv. H. K. Paauw, 1e stm. G.
C. Peters, radio-off. F. K. van
Westen;

s.s. Tagelus:

2e stm. C. J. van Essen, radio-off.

P. W. Veygen, 2e wtk. J. H. M. A.
van Jaarsveld;

s.s. Vitrea:

1e stm. J. J. B. Roest, 3e wtk. J.
G. Kuit;

s.s. Zafra:

gezagv. L. J. Hirs, 2e wtk. J. C.
Ganzinga;

s.s. Zaria:

stag. stm. H. W. Tabak, 5e wtk. D.
J. Galama, stag. wtk. P. H.
Stegeman, sch. vakman 2w H. A.
Hulzebosch;

Uit dienst getreden:

2e stm.: E. J. G. Kraszewski;
3e stm.: D. van der Heul;
3e wtk.: J. L. M. Peeters;
4e wtk.: R. J. van der Schans;
5e wtk.: H. P. M. Wouters;
sch. vakman 2w: J. W. Hemmes;
sch. vakman 2w: G. Ardon;

Overplaatsing:

2e stm.: J. M. M. van Rossum -
S.N.I.
3e wtk.: H. de Rhoter - N.A.M.
sch. vakman 1w: L. W. Hobelman
- N.A.M.
sch. vakman 1w: D. Kipperman -
N.A.M.

Met pensioen:

gezagv.: A. Post;
hfd.wtk.: F. in 't Veld;

Behaalde diploma's:

1e Stuurman G.H.V.: R. van der
Voort, A. L. M. Nagelkerke, N. C.
M. Jonker;
1e Stuurman G.H.V.-th.: H. A.
Kamsteeg;
'C': J. H. M. A. van Jaarsveld, H.
Tesink, J. C. Ganzinga, D.
Westdorp;
'C-th.': F. van den Boogaard;
'B': P. E. Statema;

Aangesteld als:

sch. vakman 1w: R. J. Sellier;

Onze vlootjubilaren:



A. Boulosa
Dacosta:
sch. gezel a/w
10 jaar op 16.07.82



S. S. Abma
2e stm.
10 jaar op 01.09.82



W. J. Adema
3e wtk.
10 jaar op 01.09.82



N. C. M. Jonker
2e stm.
10 jaar op 01.09.82



R. Koudstaal
3e wtk.
10 jaar op 01.09.82

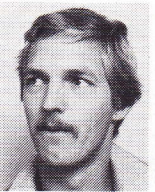

D. Venema
2e stm.
10 jaar op 01.09.82



F. W. van Oerle
1e stm.
25 jaar op 03.09.82



F. G. Krijgsman
hfd. wtk.
25 jaar op 12.09.82



F. W. Gakes
hfd. wtk.
30 jaar op 14.09.82



A. Modderman
hfd. wtk.
30 jaar op 14.09.82



J. W. H. B. ter Braak
2e stm.
10 jaar op 15.09.82



E. M. M. van den
Bosch
2e stm.
10 jaar op 20.09.82



J. L. 't Mannetje
hfd. wtk.
30 jaar op 22.09.82

WAL WAL WAL

In dienst



P. G. J. C. van Rijn
DFP/3 (overgekomen
van Shell
Internationale
Petroleummij. BV)

Geboren

17-6-1982, Jacob, Meindert,
Cornelis, zoon van de heer en
mevrouw Juursema-de Wild,
DFP/1



1-9 Mw. F. J. Bijl
DFP/3 - 30 jaar



1-9 D. Kramers
DFP/3 - 25 jaar

Viering van een oud gebruik

door D. Gooris
(foto's: T. A. Neven)

En de 'Meta' zwoegde voort. Als een paard op weg naar het slachthuis, niet vooruit te branden. Maar met een oliedorst die niet alleen onlesbaar leek maar tevens de hoofdwerktuigkundige

iedere middag bij het inleveren van het wachtblaadje kreten van ongeloof deed slaken. Maar boven deze beslommeringen deed zich op deze laatste en langste reis (van Brega, Libië, naar Yosu, Korea) toch een buitengewoon prettige verrassing voor. Namelijk de aankondiging, dat de 'Meta' met een bezoek van Neptunus vereerd zou worden. Wat door sommigen, meestal jeugdigen, als ongeloofwaardige prietpraat van de hand werd gewezen.

Maar liefst 8 opvarenden hadden nog nimmer de Linie gepasseerd. Na het bekend worden van dit aanstaande bezoek gonsde het alras van de geruchten tot welke daden de God der Zeeën in staat was als zijn gram gewekt was. Het spreekt vanzelf dat oude verhalen weer opgerakeld werden met precieze beschrijvingen hoé verschrikkelijk dit wel kon zijn.

Vorbereidingen

Na deze aankondiging van Neptunus' bezoek werd er op tal van plaatsen in en op het schip een activiteit ontplooid die zijn weerga niet kende. Er werd gezaagd en getimmerd, touw gepluisd, papier geknipt en geplakt dat het een lieve lust was.

Alleen het plezier met de voorbereidingen was al heel wat moeite waard. Zogenaamd argeloze vragen van aspirant-Linie-passanten werden gretig en uitvoerig maar meestal niet naar waarheid beantwoord. Hetgeen nogal eens tot een zucht en/of binnensmonds gemompeld commentaar aanleiding gaf. Want men werd toch wel iets voorzichtiger!

Hoog bezoek

Maar onontkoombaar brak de dag van Neptunus aan. De Linie werd gepasseerd op 10° 15' WL Zuidgaand met geladen tanker. Bij onze maatschappij toch wel een uitzondering. En de weergoden waren ons, afgezien van een stijve bries, welgevallig. Een uitgelezen dag voor een feestje. Middels zachte drang werden de aspiranten in het kantoor geplaatst onder toezien éénog van een Nepguardia,

gewapend met een houten zwaardje. Om half vijf precies maakten Neptunus, met gevolg bestaande uit zijn gade Amelia en een beul met trawanten, hun entrée. Deze processie werd begeleid door geluiden geproduceerd uit een houten kist met het opschrift 'Norwegian pattern Foghorn'. Een onvoorstelbaar kabaal. Neptunus werd begeleid naar een verhoogde en met vlaggen versierde troon. Eenmaal gezeten zijnde hield Neptunus een toespraakje waarin het doel van zijn bezoek uiteengezet werd. Daarna verzocht hij één der trawanten de eerste aspirant-passant voor te geleiden. Hetgeen met nogal wat misbaar gepaard ging.

De doop zelve

Vertrouwenwekkend was echter het aanbieden van een echte borrel door Neptunus, gevolgd door een stuk rauwe vis. Toen echter Neptunus in zijn Zee Boek het assortiment wandaden onder ogen kreeg dat betreffende ongelukkige op zijn geweten had, veranderde het humeur van de baas op slag! Schande!

In het blok met deze figuur, waren o.a. kreten die omstanders optekenden. Waarna de beul met helpers de tegenstribbelende arrestant in een reëel schandblok plaatsten. En uit proefpassen kan ik u verzekeren dat het bekende plaatje van de tevreden pijproker van DE wel erg misleidend is.

Waarna een uitvoerige behandeling volgde bestaande uit insoppen van gezicht en haren met een afschuwelijke pap. Waarbij ook een volle soeplepel over de rug vanzelf zijn weg verder naar beneden zocht. Daarna volgde het knippen en scheren met extreem groot gereedschap. Dat een en ander veel plezier bij de toeschouwers opwekte is duidelijk. Ik denk dat als een Brabantse Lloyd's Surveyor, oud-collega, dit leest, hem nog de haren te berge rijzen! Waarna de aspirant duchtig afgehoosd werd met de dekwass. Ook dit had nogal eens wat protestgeschreeuw ten gevolge. Maar de beul kende geen pardon. Waarna de dopeling druipend uit het blok ontslagen en wederom voor Neptunus geleid werd, die hem als troost weer een borrel, maar deze keer een Nepborrel, aanbood. Wat een gezichten!

Nadat alle 8 jongmaatjes zo hun lot manhaftig hadden ondergaan werden zij opgelijnd voor de troon. Neptunus reikte zelf de wel zeer fraai vervaardigde oorkondes uit, voorzien van zegel en linten, met daarop een voor een ieder toepasselijke zee-naam. In zijn slotwoord bedankte Neptunus allen die aan dit feest hadden meegewerkt, zeker de nieuwbakken-Linie-gangers. Nog geruime tijd daarna werden menig lied gezongen en kelen gespoeld. Jammer was het dat de gezagvoerder door drukke werkzaamheden verhinderd was. Al met al een herleefde oude gewoonte, die een geslaagd feest opleverde, waar later zeker met plezier aan zal worden teruggedacht.

